

ReCartney/Bühnenplan (10.09)

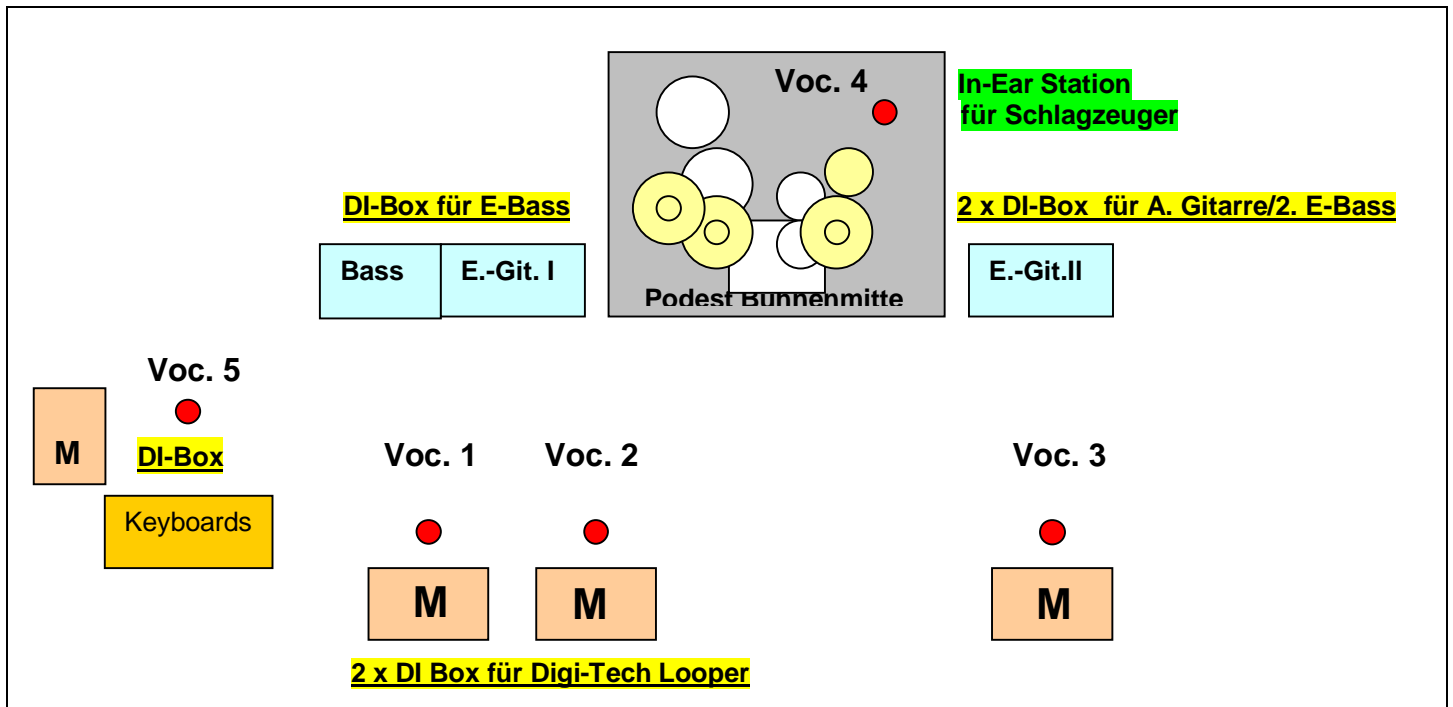

Opt. Bühnenbreite 12 m/ Opt. Bühnentiefe 5 m

FoH Belegung	Mikrofonierung
1. Kickdrum	Beta 52 o. Sennheiser e902 (KEINE GRENZFLÄCHE!)
2. Snare Top	Sennheiser e905 optional Shure SM 57
3. Snare Bottom	Sennheiser e905 optional Shure SM 57
4. Hi Hat	Sennheiser e914 oder gleichwertig
5. Tom 1	Einbaumikro May System Shure SM 57 Kapsel
6. Tom 2	Einbaumikro May System Shure SM 57 Kapsel
7. Tom 3	Einbaumikro May System Shure SM 57 Kapsel
8. OH	Sennheiser e914 oder gleichwertig
9. OH	Sennheiser e914 oder gleichwertig
10. Bass-Gitarre	DI-Box
11. E-Bass 2	DI-Box für 2. E-Bass
12. E-Gitarre 1	Sennheiser e906 (Vox AC 30 Amp.)
13. E-Gitarre 2	Sennheiser e906 (Vox AC 30 Amp.)
14. Ak. Gitarre	DI-Box für Akustik Gitarre
15. Keys 1	Mono symmetrisch (optional)
16. Keys 2	DI-Box (Mono) (optional)
17. Loop Gen.	DI-Box für Digi-Tech-Jam-Man-Looper
18. Loop Gen.	DI-Box für Digi-Tech-Jam-Man-Looper
19. Voc. 1	Sennheiser e935 oder Shure Beta Serie
20. Voc. 2	Sennheiser e935 oder Shure Beta Serie
21. Voc. 3	Sennheiser e865 oder Shure-Beta Serie
22. Voc. 4 (dr.)	Sennheiser e865-S (m. Schalter) oder gleichw.
23. Voc. 5 (keys)	Sennheiser e865-S (m. Schalter) oder gleichw.

Rückfragen Technik: Christian Büttke, Tel.: 0177 – 33 52 578 oder
0170 23 83 047 Mail: FoH-Mann@web.de